



univer
ML123/S

ML123/EP - ML123/EM

INTESTATRICE - PULITRICE
HORIZONTAL END-MILLER - CORNER CLEANER
AUSLINKFRÄSE - VERPUTZMASCHINE
GRUGEUSES - ÉBAVUREUSE D'ANGLES







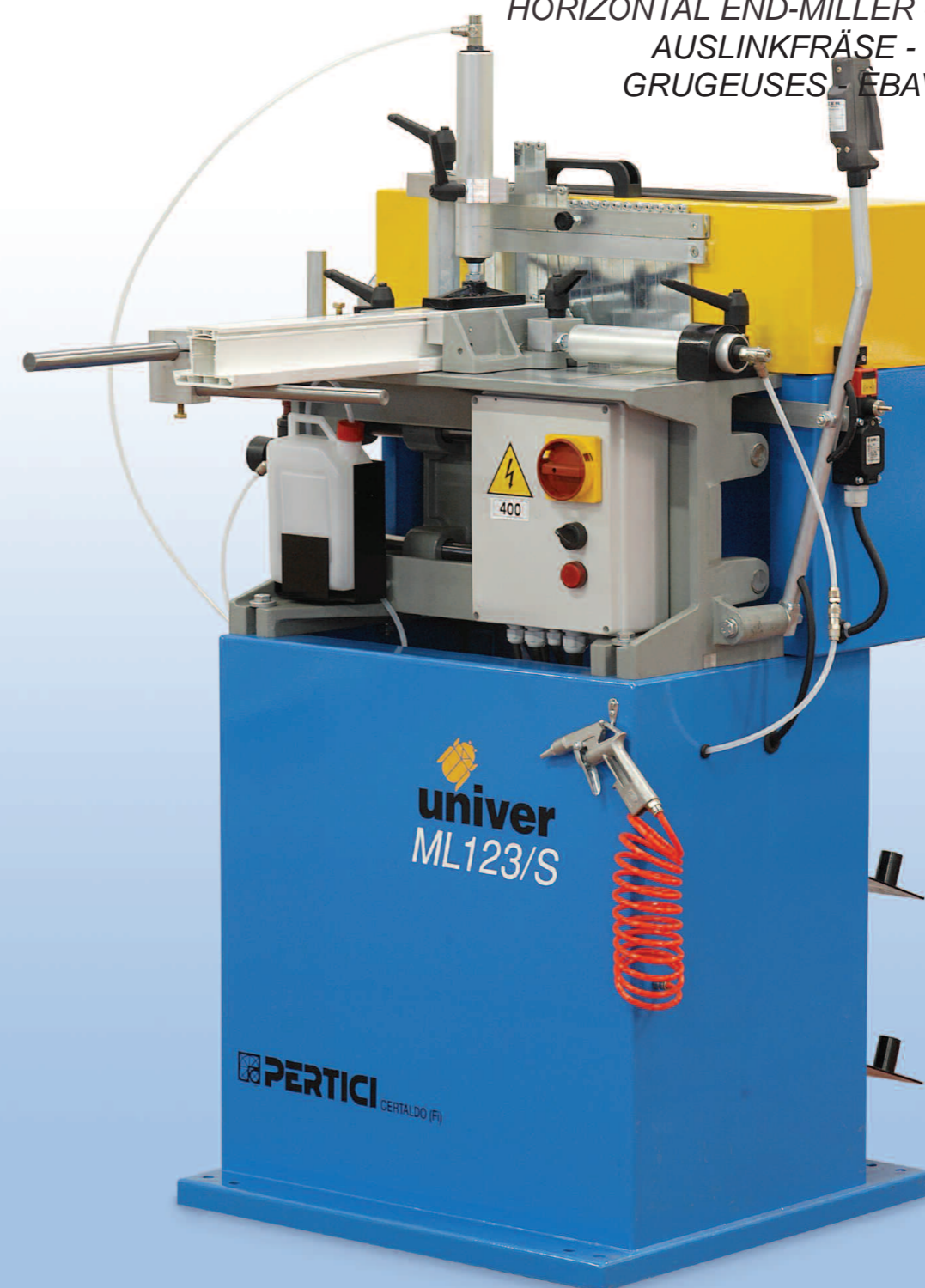

OPZIONI
Canotto porta frese
Kit distanziali frese
Base in lamiera (ML123/EP - ML123/EM)
Kit di pulitura completo di bloccaggio manuale (ML123/EM)
Kit di pulitura completo di bloccaggio pneumatico (ML123/S - (ML123/EP)
Dispositivo di lubrificazione gruppo frese (ML123/EP)

OPTIONS
Cutter holder (for spare)
Kit of spacers for cutter
Steel machine base plate (ML123/EP - ML123/EM)
Corner cleaning kit with manual clamping (ML123/EM)
Corner cleaning kit with pneumatic clamping (ML123/S - ML123/EP)
Lubrication system for cutter (ML123/EP)

OPTIONEN
Fräspinole
Satz Abstandstücke für Fräsmesser
Untergestell aus Blech (ML123/EP - ML123/EM)
Putzsatz mit manuellem Einspannen (ML123/EM)
Putzsatz mit pneumatischem Einspannen (ML123/S - (ML123/EP)
Schmiervorrichtung der Fräsgruppe (ML123/EP)

EN OPTION
Fourreau porte-fraises
Kit écarteurs fraises
Base en tôle (ML123/E-P - ML123/EM)
Kit de ponçage avec blocage manuel (ML123/EM)
Kit de ponçage avec blocage pneumatique (ML123/S - (ML123/EP)
Dispositif de lubrification groupe fraises (ML123/EP)

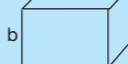

TYPE									PVC	ALLUM
ML123/S	1,1 Kw	230 v 400 v	n [1/min.] 2800	D) 180 mm. d) 32 mm.	a) 250 mm.	H mm.100	a) 1060 - b) 1120 c) 500 mm.	92 Kg.	•	•
ML123/EP ML123/EM							a) 1060 - b) 470 c) 430 mm.	44 Kg.	•	•

La ditta costruttrice si riserva il diritto di modificare i dati qui sopra riportati senza nessun preavviso. / The manufacturer reserves the rights to change the above mentioned informations without.
Der Hersteller hat das Recht, die obengenannten Daten zu aendern, ohne Voranzeige geben. / L'usine se reserve le droit de changer les informations metionees sans aucun avis.



PERTICI S.P.A.

VIA DELLE CITTÀ, 41/43 - 50052 CERTALDO (FI) ITALY
Tel. +39 0571 651204 - Fax +39 0571 652991
e-mail: pertici@pertici.it - http://www.pertici.it

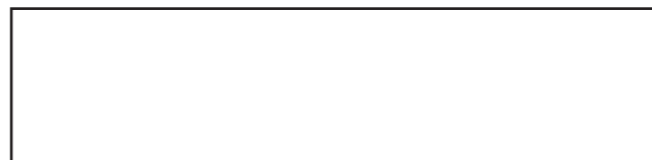



La ML123/S (ML123/EP-ML123/EM) è una fresatrice ad albero verticale per eseguire lavori di intestatura e pulitura su profilati per infissi in alluminio e P.V.C. Può eseguire lavori di fresatura di testa a 90° e con angoli da -45° a +45°, compresi tutti gli angoli intermedi.

La macchina può essere usata alternativamente come fresatrice di testa (per profili in alluminio e P.V.C.) o come pulitrice di angoli (solo per profili in P.V.C.), semplicemente ruotando la squadra appoggio profilo e montando uno specifico kit di pulitura completo di bloccaggio.

Essa è stata costruita seguendo i più alti standard di sicurezza, per questo la protezione ha un dispositivo a lamelle che non permette di accedere all'area di lavoro e inoltre ha una parte in LEXAN® trasparente che permette all'operatore il controllo del processo di lavorazione.

COMPONENTI IN DOTAZIONE

- N° 2 Cilindri pneumatici di bloccaggio (ML123/S - ML123/EP)
- N° 2 Cilindri manuali di bloccaggio (ML123/EM)
- N° 1 Squadra appoggio profili regolabile da -45° a +45°
- N° 1 Base in lamiera (ML123/S)
- N° 1 Battuta profondità di fresatura a revolver (6 posizioni)
- Dispositivo manuale di cambio rapido gruppo frese
- 1 Canotto porta gruppo frese
- Dispositivo di lubrificazione gruppo frese (ML123/S)
- 1 Pistola aria per rimuovere trucioli (ML123/S - ML123/EP)
- Braccio supporto profilo
- Magazzino gruppi frese (ML123/S)

Die ML123/S (ML123/EP-ML123/EM) ist eine Fräsmaschine mit senkrechter Welle zum Ausführen von Kopfschnitten und zum Polieren von Aluminium- bzw. PVC-Profilen. Sie kann 90°-Kopfräsarbeiten und Winkelfräsarbeiten von -45° bis zu +45°, alle Zwischenwinkeln eingeschlossen, ausführen. Die Maschine kann entweder als stirnseitige Fräsmaschine (für Aluminium- und PVC-Profilen) oder als Eckenputzmaschine (nur für PVC-Profilen) durch einfaches Drehen des Profilanlegewinkels und durch Anbringen eines spezifischen Putzsatzes mit eigener Einspannvorrichtung, verwendet werden.

Die Maschine ist nach den höchsten Sicherheitsstandards hergestellt worden, deswegen hat die Schutzvorrichtung einen Lamellenteil, der den Zugang zum Werkbereich verhindert, und einen Teil aus durchsichtigem LEXAN®, der dem Bediener die Kontrolle des Arbeitsvorgangs ermöglicht.

MITGELIEFERTE KOMPONENTEN

- 2 Stck. pneumatische Spannzylinder (ML123/S - ML123/EP)
- 2 Stck. manuellem Spannzylinder (ML123/EM)
- 1 Stck. Profilanlegewinkel regulierbar von -45° bis zu +45°
- 1 Stck. Untergestell aus Blech (ML123/S)
- 1 Stck. Frästiefenanschlag mit Revolver (6-stellig)
- Schneller, manueller Fräserwechsel
- 1 Stck. Fräspinole
- Schmiervorrichtung der Fräsgruppe (ML123/S)
- Druckluftpistole zur Entfernung der Frässpäne (ML123/S - ML123/EP)
- Profilhalterarm
- Lager für Fräseinheiten (ML123/S)

The ML123/S (ML123/EP - ML123/EM) horizontal end miller is an ideal machine for Aluminium and PVC profiles for windows and doors.

The machine can work with adjustable reference shoulders from -45 to +45 degrees, including all intermediate angles.

The machine can be used alternatively as an end-miller or a corner cleaner (for PVC profiles), by simply adjusting the moveable back fence and adding a specific vertical clamping kit for corner cleaning operation (in option).

The machine complies with the highest safety standards.

The safety guard has an aluminium protection that prevents the access to the working area.

Moreover the safety guard has a LEXAN® part which allows the operator to control the working process.

BASIC COMPONENTS

- N° 2 pneumatic clamping cylinders (ML123/S - ML123/EP)
- N° 2 manual clamping cylinders (ML123/EM)
- N° 1 adjustable back fence (-45° to +45°)
- N° 1 steel base (ML123/S)
- N° 1 revolving stop (6 positions)
- Quick manual cutter change
- N° 1 cutter holder
- Lubrication system (ML123/S)
- N° 1 air cleaning gun (ML123/S - ML123/EP)
- Profile supporting arm
- Cutter holders storage (ML123/S)

La ML123/S (ML123/EP-ML123/EM) est une fraiseuse à arbre vertical pour abouter et ebavurer les profilés des menuiseries en aluminium et en PVC.

Cette machine peut effectuer des fraisages d'about à 90° et avec des angles entre -45° et +45°, y compris toutes les angles intermédiaires.

La machine peut être utilisée soit comme fraiseuse d'about (pour les profilés en aluminium et en PVC), soit comme ebavureuse d'angle (seulement pour les profilés en PVC), simplement en tournant l'équerre d'appui profilé et en installant un kit d'ebavure spécial muni de blocage.

La machine est construite selon les normes de sécurité les plus hautes: la protection est munie d'un dispositif à lamelles empêchant l'accès à la zone de travail.

Des panneaux en LEXAN® transparent permettent à l'opérateur de contrôler le processus d'usinage.

COMPOSANTS EN DOTATION

- 2 vérins pneumatiques de blocage (ML123/S - ML123/EP)
- 2 vérins manuelles de blocage (ML123/EM)
- 1 équerre d'appui profilé, réglable entre -45° et +45°
- 1 base en tôle (ML123/S)
- 1 butée profondeur de fraisage à revolver (6 positions)
- Dispositif manuel pour changement rapide du groupe fraises
- Fourreau porte-fraises
- Dispositif de lubrification groupe fraises (ML123/S)
- Pistolet à air pour enlever les copeaux (ML123/S - ML123/EP)
- Bras support profilé
- Magasin groupes fraises (ML123/S)

